

Specifikace řady Momentum

Model			Momentum 300	Momentum 352S	Momentum 352	Momentum 352 L	Momentum 375	Momentum 375 L
Kapacita	Oběžný průměr nad ložem	mm	450	540	690	690	690	690
	Oběžný průměr nad saněmi suportu	mm	350	460	530	530	530	530
	vzdálenost mezi hroty	mm	460	480	680	1060	660	1060
	max.točný vnější průměr	mm	280 (160/VDI 20)	280 (180/VDI 30)	350 (230/VDI 40)	350 (230/VDI 40)	450 (330/VDI 40)	450 (330/VDI 40)
	max.točná délka	mm	400 (350)	400	600	1000	600	1000
	Průchozí průměr	mm	44 (52)	52	52	52	75	75
Vřeteno	Průměr sklíčidla	mm	150	200	200	200	250	250
	Otáčky vřetena	ot/min	6000 (5000)	100-4200 (5000)	100-4200 (5000)	100-4200 (5000)	100-3000 (4200)	100-3000 (4200)
	Hlava vřetena		ISO A2-5 (A2-6)	ISO A2-6	ISO A2-6	ISO A2-6	ISO A2-8	ISO A2-8
	Otvor	mm	51 (61)	65	65	65	90	90
	Motor	kW	10	15	15 (20)	15 (20)	20 (30)	20 (30)
	Čelní ložisko	mm	75 (100)	100	100	100	130	130
Nástrojová hlava	Počet pozic		8	10	12	12	12	12
	Vnější průměr tělesa nástroje	mm	20X20 (25X25)	25*25	25*25	25*25	25*25	25*25
	Vnitřní průměr tělesa nástroje	mm	20X20 (25X25)	40	40	40	40	40
	Výměna nástroje	sec	0.5(0.3)	0.5(0.3)	0.5(0.3)	0.5(0.3)	0.5(0.3)	0.5(0.3)
	Pohon		Hydraulic (Servo)	Hydraulic (Servo)	Hydraulic (Servo)	Hydraulic (Servo)	Hydraulic (Servo)	Hydraulic (Servo)
Pohyb	X/Z posuv v osách	mm	140+15/400+20	155/430	175+15/600+30	175+15/1000+30	225+10/600+30	225+15/1000+30
	X/Z rychlost posuvů	m/min	18/30	20/20 (24/24)	20/20 (24/30)	20/20 (24/30)	20/20 (24/30)	20/20 (24/30)
	Nejmenší možný přírůstek polohy	mm/rev	0.001/500	0.001/500	0.001/500	0.001/500	0.001/500	0.001/500
	X/Z průměr kuličkového šroubu	mm	32/32	28/32	32/40	32/40	32/40	32/40
	X/Z Servo motor	kW	1.2/1.2	1,2/1,2	2.5/2.5	2.5/2.5	3/4	3/4
Přesnost	Přesnost nastavení polohy	mm	±0.005	±0.005	±0.005	±0.005/1000	±0.005	±0.005/1000
	Přesnost opakování	mm	±0.002	±0.002	±0.002	±0.003/1000	±0.002	±0.003/1000
Koník	Vnitřní závit	mm	MT#4	MT#4	MT#4	MT#4	MT#5	MT#5
	Pojezd koníka	mm	280	280	480	880	480	880
	Průměr hrotu	mm	58	85 (75 for VDI)	85 (75 for VDI)	85 (75 for VDI)	110 (85 for VDI)	110 (85 for VDI)
Hydraulika	Kapacita nádrže s olejem	litrů	30	100	100	100	100	100
	Electrický motor	kW	0.75	1.5	1.5	1.5	1.5	1.5
	Hydraulické čerpadlo	litrů/min	30	30	30	30	30	30
Chlazení	Kapacita nádrže s chladicí kapalinou	litrů	150	180	190	190	220	220
	Chlazení motoru	HP	0.5	0.5	0.5	0.5	0.5	0.5
Váha a velikost	Váha	kg	3500	3800	4500	5500	4700	5700
	D*Š*V	mm	3400*1510*1730	3660*1710*1830	3820*1710*1830	4220*1710*1830	3820*1710*1830	4220*1710*1830

Momentum

Momentum

300 / 352S / 352 / 352L / 375 / 375L

Přednosti řady Momentum

- Přímý pohon os
- Lineární ložiska v osách X a Z
- Mnohonásobná podstava
- Předepjaté kuličkové šrouby
- Speciální jednolitě vřeteno 5000 ot/min
- Mnohonásobná stěna se záporným úkosem

Soustruhy Momentum se vyznačují stejnou vynikající přesností ve všech řadách.

Dosáhnout stabilní přesnosti není tak jednoduché, vždyť mnoho CNC soustruhů není schopno plnit toto kritérium. Řada Momentum využívá mnohonásobnou podstavu, přímý pohon a předepjaté kuličkové šrouby, což zaručuje dlouhodobou opakovatelnou přesnost obrobků. Design a koncept CNC soustruhů Momentum vychází z více než 20 let zkušeností z reálného obrábění. Vysoký výkon při dlouhodobé a opakovatelné přesnosti zaručuje vysokou produktivitu vaší výroby.

My prostě víme co Vy potřebujete.



Momentum

300 / 352S / 352 / 352L / 375 / 375L

Snadný provoz, snadný přístup k pracovní ploše.

- Dobrý přístup do pracovního prostoru
- Snadné upnutí a vyjmutí obrobků
- Snadná údržba pracovního prostoru od třísek

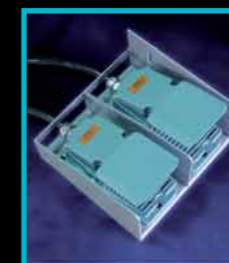
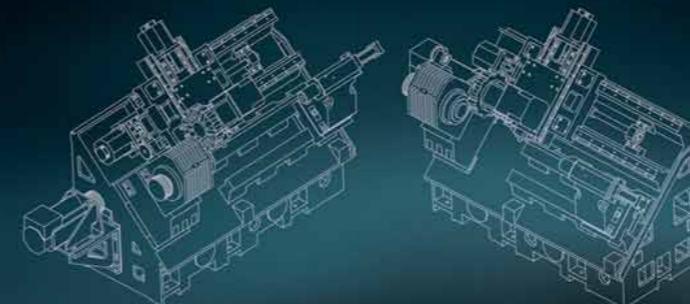

Maximální produktivita

- Předepjaté kuličkové šrouby snižují tepelné dilatace na minimum. To zajišťuje stabilní přesnost a umožňuje zvýšení produktivity, neboť ušetří čas potřebný k zastavení stroje a kontrola obrobku je přesnější.
- Větší vzdálenost nad ložem stroji umožňuje obrábět větší obrobky nepravidelných tvarů.
- Automatický přísuv koníka zvyšuje efektivitu a produktivitu.

Vysoko pevnostní vřeteno

- Robustní vřeteno s úhlovými válečkovými ložisky.
- Jednolitě tělo vřetena (5000 ot/min) pro Momentum 352S umožňuje dosáhnout vysoce lesklého povrchu obráběné součásti.

- Intuitivní ovládací panel umožňuje jedním stiskem tlačítka přímo ovládat nastavení (nástrojů, dopravníku třísek, upínání nebo otáček vřetena)
- Velký prosvětlený pracovní prostor se snadným přístupem
- VDI revolverová hlava pro poháněné nástroje

- Dvojitý pedál pro vřeteno a koník
- Vysoká a stabilní přesnost je dosažena ručním zaškrabáváním
- Sběrač obrobků

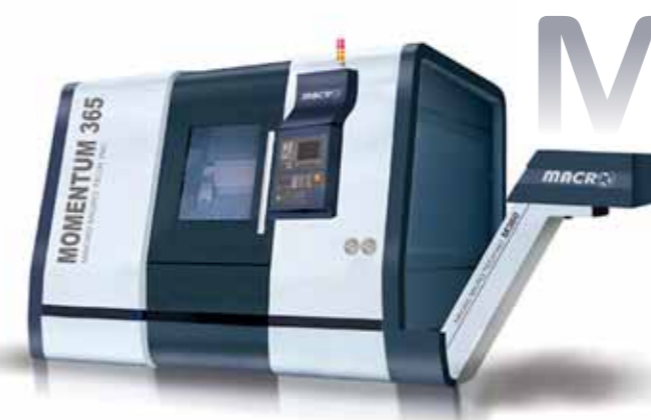

Momentum

NOVÝ DESIG

Standardní výbava:

- Řídicí systém Siemens 802D Solution Line
- 2 roky záruka Siemens
- Motor vřetena 1PH 7107 9/12 KW 57.3 Nm
- Dopravník třísek
- Automatický přísuv koníka

Standardní příslušenství:

- Vnější držák nástrojů 2 ks
- Vnitřní držák nástrojů 4 ks
- Nástrojové těsnění 6 ks
- Vyrtačací pouzdro 5 ks
- Vrtací pouzdro 3 ks
- Otočný upínací hrot 1 ks
- Měkké čelisti 1 sada
- Tvrdé čelisti 1 sada